

**Zirkonzahn<sup>®</sup>**

*Human Zirconium Technology*



**PRETTAU<sup>®</sup> 2 DISPERSIVE<sup>®</sup>**

*La Cultura Zirkonzahn*

## RESTAURI IN PRETTAU® 2 DISPERSIVE® SU BARRA IN TITANIO ANODIZZATA E 4 IMPIANTI

- Situazione iniziale:* Estrazione dei denti residui compromessi su un paziente di mezza età
- Richiesta del paziente:* Un sorriso giovane, con denti sani e chiari
- Dati disponibili:* Foto in 2D e scansioni delle protesi mobili provvisorie portate dal paziente
- Restauro pianificato:* Due arcate complete in zirconia Prettau® 2 Dispersive® con porzione gengivale, ciascuna supportata da una barra in titanio anodizzato su quattro impianti
- Fasi di lavoro:*
- Su Zirkonzahn.Modifier, montaggio del wax-up utilizzando le scansioni delle protesi mobili provvisorie e le librerie di anatomie dentali e gengivali presenti nel software
  - Importazione del wax-up su Zirkonzahn.Modellier; adattamento delle otto connessioni implantari dirette per la produzione di un prototipo in resina Prime
  - Verifica di estetica e funzione; scansione del prototipo
  - Modellazione individuale delle due barre, fresatura e successiva digitalizzazione
  - Su Zirkonzahn.Modellier, impostazione dei parametri per un adattamento perfetto delle sovrastrutture; esecuzione di un cutback virtuale nell'area vestibolare dei denti anteriori
  - Fresatura delle sovrastrutture in zirconia Prettau® 2 Dispersive® A1 e rifinitura manuale
  - Infiltrazione con Colour Liquids e applicazione del prodotto Colour Liquid Prettau® Aquarell Opaque sulle pareti dell'alloggiamento delle barre per aumentare il livello di opacità ed evitare che le barre traspaiano attraverso la zirconia
  - Leggera stratificazione su gengiva e aree non funzionali con ICE Ceramics
  - Anodizzazione in color oro delle barre e cementazione alle sovrastrutture in zirconia

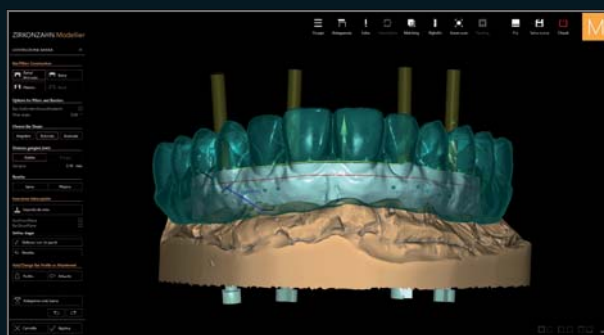
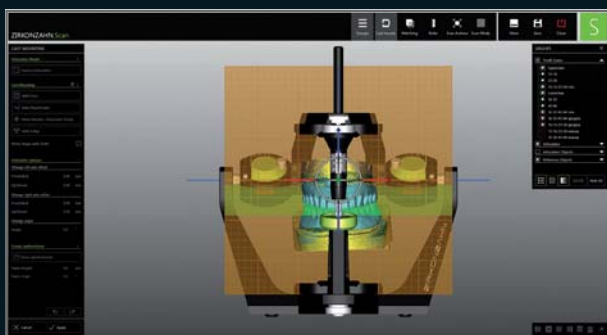

# 100% ESTETICA

*Odt. Federico Presicci – Laboratorio Odontotecnico Antonio Lazetera, Savona, Italia*

*Dr. Massimo Callerio – Studio Dentistico Dott. Massimo Callerio, Cassolnovo, Milano, Italia*



*Risultato: Un restauro dall'aspetto giovane e fresco, che ha esaudito appieno la richiesta del paziente*





## NOVITÀ! PRETTAU® 2 DISPERSIVE®

- Zirconia policromatica dalla traslucenza molto elevata, con sfumature naturali di colore e un'eccellente resistenza alla flessione
- Senza limiti! Particolarmente adatta per circolari monolitici ma anche per corone singole, inlay, onlay, faccette, barre e ponti a più elementi (ridotti o monolitici)
- Nessuna scheggiatura della ceramica (grazie al design monolitico), né abrasione dell'antagonista
- Caratterizzazione individuale del restauro con Colour Liquids Prettau® 2 Aquarell Intensivi, ICE Ceramics, Fresco Ceramics e ICE Stains 3D by Enrico Steger



## HUMAN ZIRCONIUM TECHNOLOGY

Zirkonzahn Worldwide – Tel +39 0474 066 680 – info@zirkonzahn.com – www.zirkonzahn.com

## NOVITÀ! 1 ORBITA – 4 DIAMETRI 125, 106, 98 E 95 mm

LINEA DI FRESATRICI COMFORT M2 CON TELESKOPER ORBIT EXTRA-LARGE. AUTOMATICHE, VERSATILI E SENZA VIBRAZIONI.

AREA DI FRESATURA PIÙ AMPIA PER IL BLOCCO DI Ø 95 mm

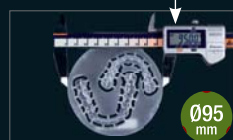

2 bite splints



2 bite splints



3 bite splints



4 bite splints



GAMMA DI  
FRESATRICI  
COMFORT M2



WEAB2685IT=